

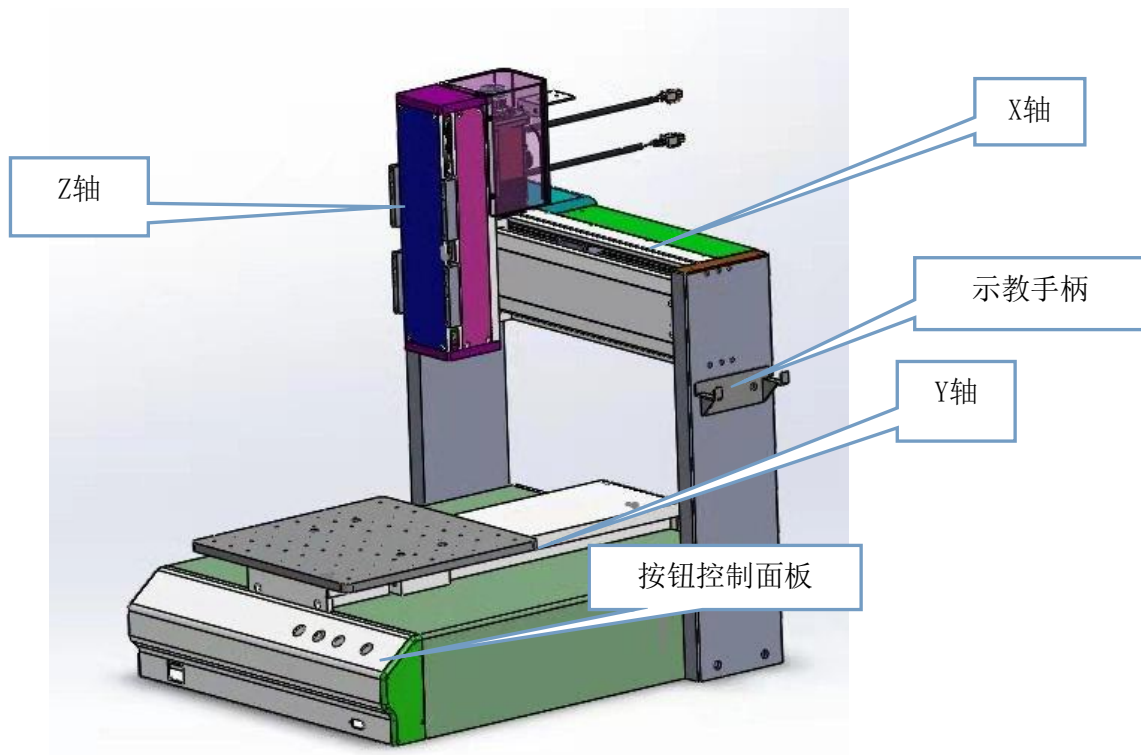

桌面型点胶机PL-331-3S





一、技术参数:

型号	PL-331-3S
工作范围	300(X)×300(Y)100(Z) mm
最大速度	300mm/sec
解析度	0.01mm
重复精度	±0.02mm
操作系统	液晶面板+键盘
传动方式	微步进马达/皮带
电源	AC220V 50-60HZ 0.5KW
机器尺寸	595×545×620
重量	约65KG
工作环境	湿度: 20-90%、温度0-40℃度

二、主要配置:

名称	单位	数量	备注
控制器	套	1	自主研发
运动控制器	套	1	自主研发
点胶机软件	套	1	自主研发

三、机器性能:

1. 中文键盘操作, 专业的点胶软件、易学易懂;
2. 具有画点, 线, 面, 弧, 圆. 不规则曲线连续补间及三轴联动等功能;
3. 软体具有区域阵列, 平移旋转运算等功能;
4. 胶量大小粗细、涂胶速度、点胶时间、停胶时间皆可参数设定、出胶量稳定, 不漏滴胶;
5. 依制程需要, 可加装工作台定位PIN、胶枪或底板加热控温装置
6. 适用流体点胶, 例如: UV胶、AB胶、EPOXY(黑胶)、白胶、EMI导电胶、SILICON、环氧树脂、瞬间胶、银胶、红胶、锡膏、散热膏、防焊膏、透明漆、螺丝固定剂等
7. 适合对象:手机、电脑外壳、光碟机、印表机、,墨水夹、PC板、LCD、LED、DVD、数位相机、开关、连接器、继电器、散热器、半导体等电子业、或与SMT设备连线快速点/涂胶、时钟、玩具业、医疗器材等

